

# ТАЛАС

Модульные стальные  
подпорные стенки

## инструкция по сборке

### Необходимые инструменты:

- × Гаечный ключ
- × Нейлоновые уплотнители
- × Дрель/ударная отвертка
- × Сверло
- × Уровень



### Комплектующие:

- × Металлические стенки ТАЛАС
- × Сварной кронштейн панели
- × Треугольный опорный кронштейн
- × Крепления (в комплекте)
- × Анкерный болт для бетонной втулки
- × Самоклеящаяся уплотнительная лента 15×5 мм

Нужна дополнительная помощь?

Просто свяжитесь с нашей службой поддержки по телефону +7 499 397 7334

1

## Разметьте основание

Подготовьте необходимые бетонные фундаменты для основания бортовой стены и треугольных крепежных кронштейнов в соответствии с предоставленными чертежами архитекторов/производства.

Допустимые материалы основания

- × Бетонные плиты 300 x 300 мм, глубина установки 150 мм.
- × Существующая кирпичная стена или кладка
- × Сетчатый и каркасный армированный бетон
- × Непрерывный бетонный слой

2

## Прикрепите треугольные крепежные кронштейны к фиксированному кронштейну сварной кромки

Прикрепите треугольный крепежный кронштейн © к кронштейнам сварной кромки © с помощью шестигранного болта © M8 x 25 мм, © M8 x 25 мм шайбы и © M8 фланцевой гайки.

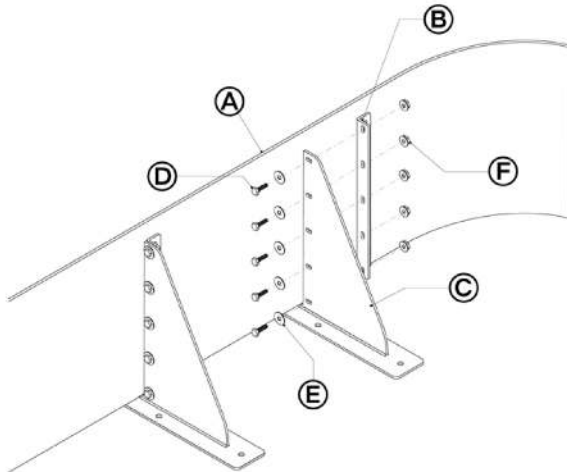

### СПИСОК ДЕТАЛЕЙ

- Ⓐ Панель стенки ТАЛАС
- Ⓑ Кронштейны сварного соединения окантовки
- Ⓒ Треугольный крепежный кронштейн

### КРЕПЛЕНИЯ

- Ⓓ Шестигранный болт M8 x 25 мм
- Ⓔ Шайба Реппу M8 x 20 мм
- Ⓕ Гайка с фланцем M8

### ВАЖНО

Не затягивайте болты полностью, пока весь блок не будет выровнен и установлен на место.

Нужна дополнительная помощь?

Просто свяжитесь с нашей службой поддержки по телефону +7 499 397 7334

3

### Соединение двух панелей вместе

Нанесите самоклеящуюся уплотнительную ленту **Г** на одну из соединяемых поверхностей фиксированного сварного кронштейна **В**. Нанесите самоклеящуюся уплотнительную ленту **Г** на поверхность кронштейнов сварного кромочного материала **В**. Соедините панели ТАЛАС **А** и установите болты.

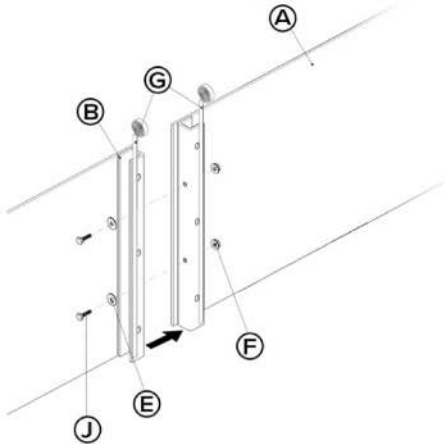

#### СПИСОК ДЕТАЛЕЙ

- А Панель ТАЛАС
- В Сварные кронштейны окантовки

#### КРЕПЛЕНИЯ

- Е Шайба-пenny M8 x 20 мм
- Ф Гайка с фланцем M8
- Г Самоклеящаяся уплотнительная лента
- Ж Шестигранный болт M8 x 25 мм

#### ВАЖНО

Не затягивайте болты полностью, пока весь блок не будет выровнен и установлен на место.

4

Выровняйте треугольный крепежный кронштейн **С** и прикрутите сборку болтами к кронштейнам сварной кромки **В**.

Зазор между двумя кронштейнами сварной кромки следует заполнить с помощью предоставленной расширяющейся пены.

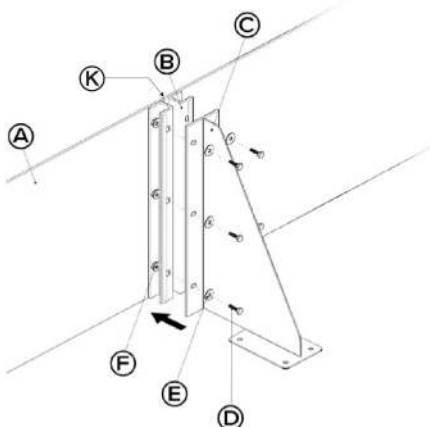

#### СПИСОК ДЕТАЛЕЙ

- А Панель ТАЛАС
- В Кронштейны для окантовки
- С Треугольный крепежный кронштейн

#### КРЕПЛЕНИЯ

- Д Болт с шестигранной головкой M8 x 25 мм
- Е Шайба-пenny M8 x 20 мм
- Ф Гайка с фланцем M8
- К Расширяющаяся пена

Нужна дополнительная помощь?

Просто свяжитесь с нашей службой поддержки по телефону +7 499 397 7334

5

Закрепите весь цветник на основании.

После того, как цветник будет правильно расположен и выровнен, закрепите его на основании с помощью анкерных болтов  для бетонной втулки, которые входят в комплект поставки.

Наконец, затяните все болты крепления панели.

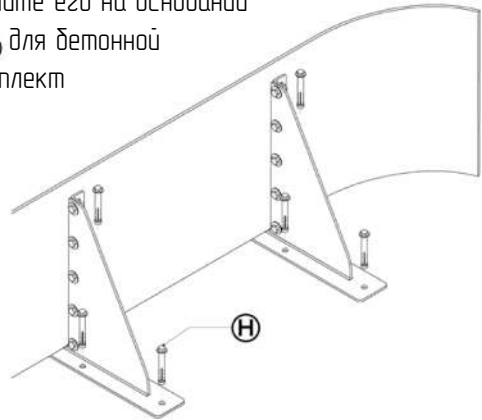

6

Расположите и выровняйте готовый цветник.

Убедитесь, что цветник находится в правильном конечном положении и выровнен по вертикали и горизонтали.

Используйте нейлоновые уплотнители для регулировки.

**ВАЖНО**

Не затягивайте болты полностью, пока весь блок не будет выровнен и установлен на место.

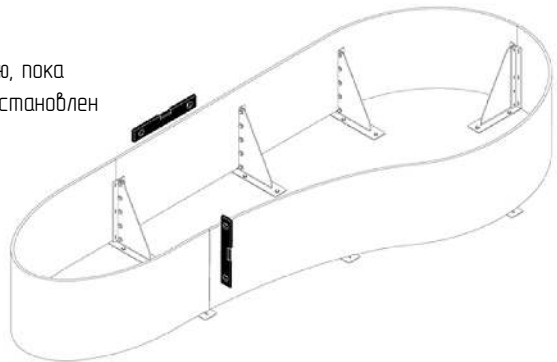

Нужна дополнительная помощь?

Просто свяжитесь с нашей службой поддержки по телефону +7 499 397 7334

## ОБРАЩЕНИЯ И ТЕХНИКА БЕЗОПАСНОСТИ



### ТЯЖЕЛЫЕ СЕГМЕНТЫ!

Для подъема каждого сегмента требуются два человека или механическое подъемное устройство.



### ТЯЖЕЛЫЕ ПРЕДМЕТЫ!

Носите стальную защиту для ног.



### ОСТРЫЕ УГЛЫ И КРАЯ!

Надевайте перчатки.



### БУДЬТЕ ОСТОРОЖНЫ!

Надевайте светоотражающую одежду, каски и любые другие средства индивидуальной защиты, необходимые на объекте.

## ОТКАЗ ОТ ОТВЕТСТВЕННОСТИ

Эти инструкции носят исключительно ознакомительный характер, и установщик несет ответственность за установку продуктов наилучшим образом для их соответствующего применения.

### Нужна дополнительная помощь?

Просто свяжитесь с нашей службой поддержки по телефону +7 499 397 7334

Москва, Старообрядческая ул., 32

[info@vansevich.ru](mailto:info@vansevich.ru)

<https://vansevich.ru>